

ӘСӘ ТЕЛЕ 1



Хэрэфтэр, өн



ндэр илендэ

С Ж-Ш Д-Т

И Н

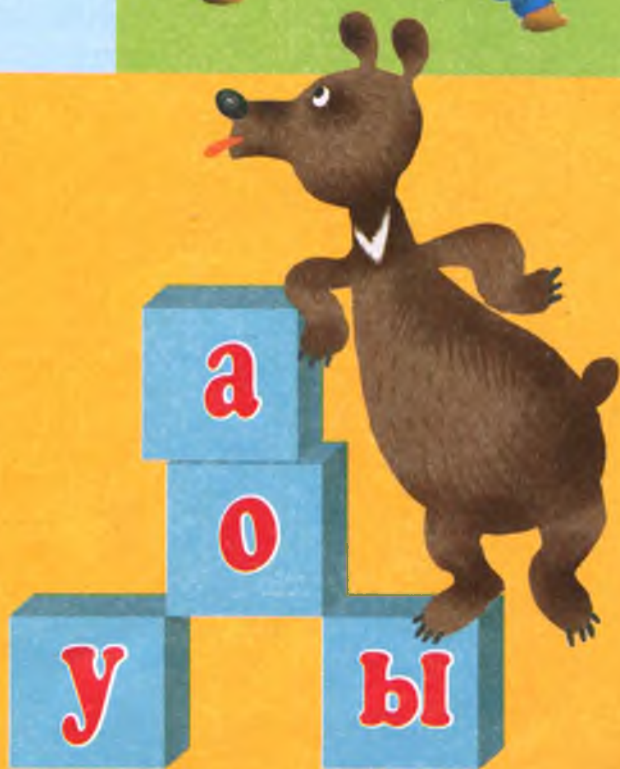

СЫНБУЛАТОВА Ф. Ш.

ӘСӘ ТЕЛЕ



**Башкорт мәктәптәренәң
1-се класы өсөн
вариатив дәреслек**

*Башкортостан Республикаһы
Мәғариф министрлығы
тарафынан расланды*



Зәйнәб
Бишевә
исемдәге
"КИТАП"
нәшриәте

ӨФӨ-2008

УДК 373.167.1:811.512.141
ББК 81.2 Баш-922
С 87

Шартлы тамгалар



— күсереп яз, тигәнде
аңлата



— өстәлмә эш



— катмарлы эш

Сынбулатова Ф. Ш.

С 87 Әсә теле: Башкорт мәктәптәренең 1-се класы өсөн вариатив дәрес-
лек. — Өфө: Китап, 2008. — 104 бит.

ISBN 978-5-295-04395-6

ТП—016/08

УДК 373.167.1:811.512.141
ББК 81.2 Баш-922

ISBN 978-5-295-04395-6

© Сынбулатова Ф. Ш., 2008
© Мөхтәрүллин А. Р. һүрәттәре, 2008

Алфавит.

1. Булат менән Бикә һүрәт төшөргән. Улар уға «Алфавит иле» тип исем кушқан. Балалар хәрефтәрзе төркөмләп йорттарға урынлаштырған. Бикә менән Булат уларзы ниндәй үзенсәлектәре буйынса төркөмләгән?



- Һүрәт һәм «Кулланыу өсөн һүззәр» ярзамында «Алфавит иле» исемле әкиәт төзөгөз.

Кулланыу өсөн һүззәр: йорт һалғандар, кәңәшләшкәндәр, окшаш өндәр, парлашып, бәхәс киткән, бергә йәшәргә, күңелле, татыу ғайлә, Алфавит урамы.



Алфавит.

Алфавитта 42 хәрәф. Унда 27 тартынкы хәрәф бар. Һузынкылар — 13.

Мин укырға өйрәндем. Матур итеп яза ла беләм.

3. Бирелгән хәрәфтәрзән һүззәр төзөп яз.



4. Һүзәрзе укы, күсереп яз. Хәтерендә калдыр.

белем, укымышлы, ғалим, укыу, мәктәп,
ҒИЛЕМ

Мәкәлдәр.

Белеме барзың кәзере бар.

Белеме зурзың телеме зур.

Беләге бар берзе йығыр,

Белеме бар меңде йығыр.

● Был мәкәлдәрзе нисек аңлайһың? Миҫалдар килтереп һөйлә.

5. Бирелгән хәрефтәрзән һүзәр төзөп яз.

ә,б,с,ә,р; у,б,с,ы,а; к,е,л,ә,н; м,л,с,а,и;
ғ,т,а,ы; ж,б,с,ы,ы; к,с,ә,е; б,р,ү,е; с,р,и,к,е

6. Һәр рәттә артык хәрефте билдәлә. Ни өсөн артык булыуын аңлат.

1) а, ә, о, у, ы

2) н, р, ж, л, м, ң, й

3) д, ф, к, с, т, п, с

4) ж-ш, з-с, г-к, ғ-к, м-л

5) и, ү, ы, ә, ө, ә

7. Һүрәт буйынса телдән мажаралы бәләкәй хикәйә төзө. Уға исем куш. Түбәндәге схемаға

ярашлы 2 һөйләм яз. Һүрәттә күрһәтелгән 5—6 предметтың атамаһын алфавит тәртибендә яз.



8. Түбәндә бирелгән эштәрҙе башкар.

1. Алфавиттың тәүге ун хәрефен тәртип буйынса яз.

2. Алфавиттан ике өндө белдергән хәрефтәрҙе күсереп яз.

3. Алфавиттан рус һүзҙәрендә генә язылған өс хәрефтә яз.

4. Алфавитта нисә хәреф? Яуап яз.

11. Тексты укы. Шыма укырға өйрән. Уның йөкмәткеһе буйынса фекер алышығыз.

Тыңлауһыз куян.

Куян балаһы әсәһен тыңламаны. Бәләкәс йылға аша һикерзе. Ул уның киңлеген күзаллай алманы. Бигерәк бәләкәй ине шул куянкай. Арткы аяктары менән бозға һуғылды. Боз ярылып китте. Хайуанкай йылғаға ауыша башланы. Ул алғы аяктары менән ярға йәбеште. Әсәй куян секунд әсендә балаһы аша ярға ырғыны. Уны колактарынан тартып сығарзы.

— Язғы бозға ястыктай булһа ла ышанма, — тизәр. Куян балаһы быны белмәй ине шул!

● Текстан предметты аңлатқан 5—6 һүз күсереп яз. Тартынкы хәрефтәрзең астына һыз.

12. Түбәндәге һүззәр тураһында нимә әйтерһең? Уларға хас үзенсәлектәрзе тап. Кайһы төркөмдә орфограмма бар? Уны аңлат. Күсереп яз.

- 1) ейән, япрак, каяу, сынаяк, юрған
- 2) күбә, сейәлек, бөгөн, һепертке, тәпәш
- 3) саған, бурыс, туғай, сыбырткы, упкын
- 4) йылы, кызыл, тырыш, кыйыш

13.



Сафлык.

Тирэ-якта һиллек. Тын ғына кар яуа. Бөтә тирэ-йүн ап-ак. Донъя яктырып киткән төслө. Һәр нәмәнән сафлык бөркөлә. Тын алыуы рэхәт.

14. Кәрәкле һузынкылар өстәп, предмет һәм уның билдәһен, хәрәкәтән белдергән һүзәр төзөп яз.

Өлгө: з, н — изән; т, р, н — торна һ. б.

— з, н; т, р, н; с, б, н; ш, л, к, н; г, л;

~ й, л; й, м, л; к, т; к, с, к; д, р, с;

▬ б, р; к, л; к, й; й, р, й; һ, ғ, ш.

15. Предметтың атамаһын белдергән һүзәрҙең өн моделен иғтибар менән кара. Һәр һүзә транскрипцияла күрһәт һәм хәрәфтәр менән дәрәс итеп язып куй.



16. 

Бесәй сыжкан һунарға.

Бесәй сыжкан һунарға,
Гөлшат сыжкан уйнарға.

Гөлшат тубын һикертә,
Бесәй күзен йүгертә.

(Миңлегөл Хисмәтуллина.)

17. Һүззәр төзөп яз. Улар менән телдән һөйләм-
дәр төзө.

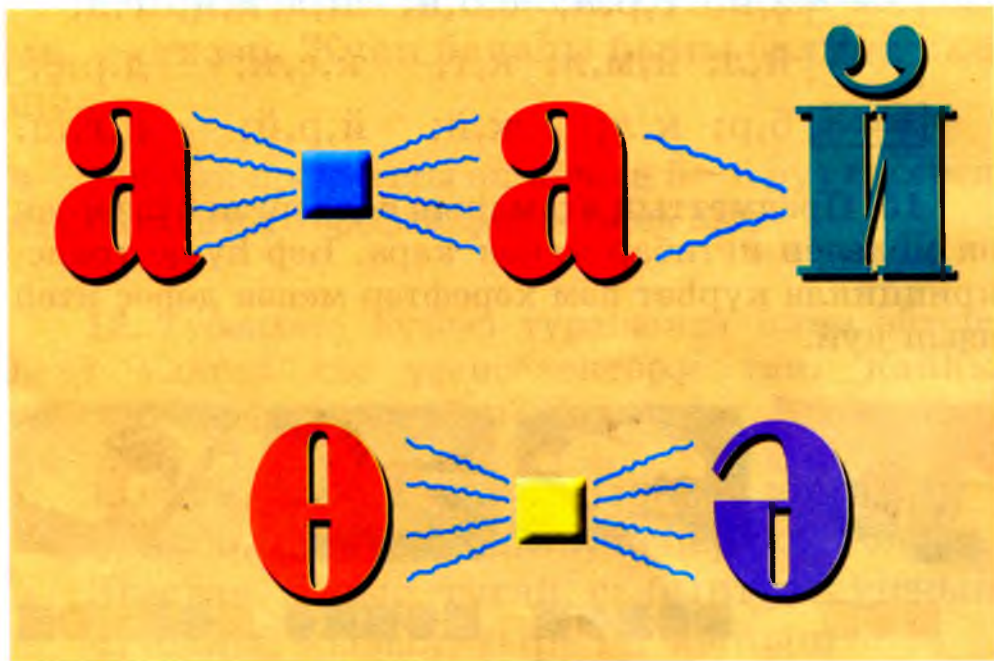

18. Һүззәрзең өн моделен төзө һәм уларзы дәрәс итеп яз.



19.



Иләү.

Карагай төбөндә бейек кырмыска йорто.
Үзөндә бик күп фатир. Унда кырмыскалар
йәшәй. Улар тегеләй зә былай йөрөп тора.
Кемдер үлән ташый. Кемдер еләк тәгәрәтә...
Берәү зә эшһез тормай.

(Р. Сәйетборханова буйынса.)

20. Түбөндәге парлы һүззәр тураһында нимә
әйтәрһең? Уларға ниндәй үзөнсәлек хас? Шундай
һүззәр уйлап әйт.

1) болон — колон; 2) төтөн — төнөн;
3) тозло — бозло; 4) морон — борон; 5) төп-
лө — төрлө; 6) тәртә — кәртә; 7) һаман —
кабан; 8) бөйөк — көйөк

21. 

Туп.

Таня илай кыскырып,
Тубы төшкән йылғаға.
Куйсы, Таня, илама,
Туп батмай ул йылғала.

(Агния Барто.)

22. Нүззәр уйлап яз.

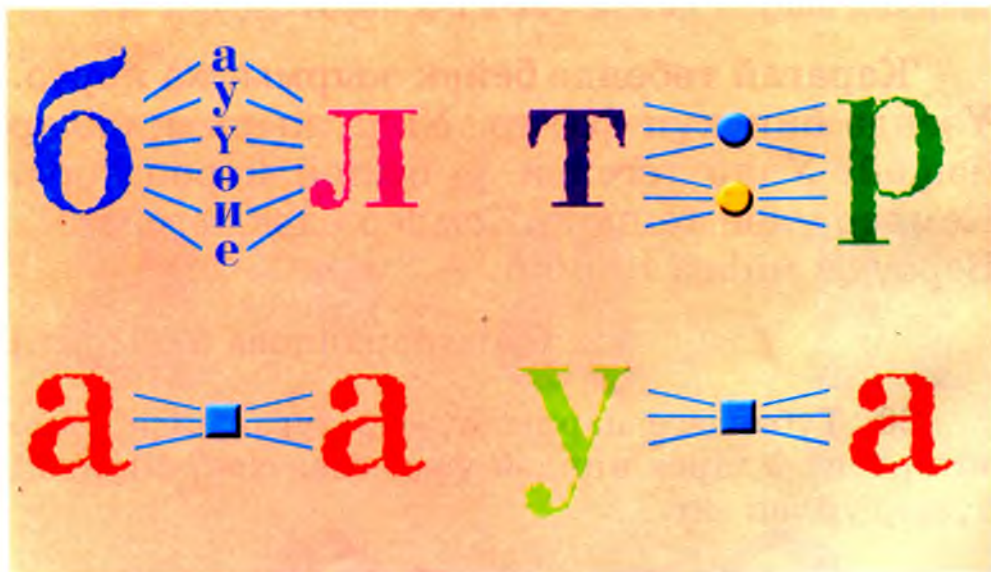

23.



Әкиәттәге кеүек.

Кып-кызыл бер туп шикелле,

Кояш сыжты тәгәрәп.

Елдәр бышылдаған төслә:

— Йүгерәйек бергәләп.

Шат йылғаға күз һаламын —

Тулкын өстөндә күбек.

Урман — тарак, йылға — көзгө.

Әкиәттәге кеүек!

(Кадир Әлибаев.)

Һузынкы һәм тартынкы өндәр. Уларзы тамғалау.

24. Түбөндәге хәрәфтәр тураһында нимә әйтер-
һең? Уларзы ниндәй үзенсәлек буйынса ике
төркөмгә бүлөп була?

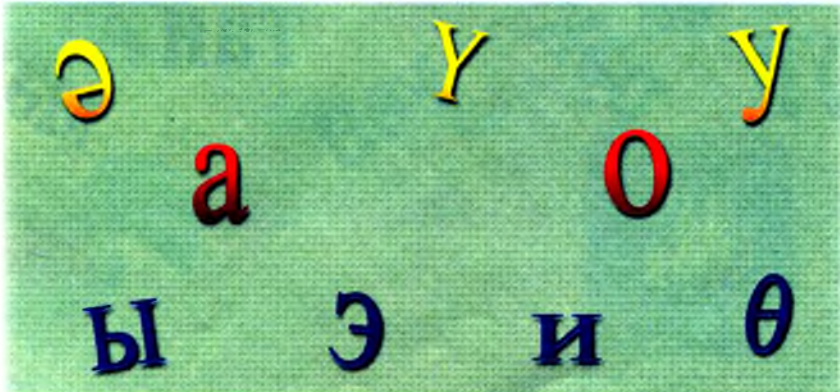

25. Һүззең һуңғы ижеген асыкла һәм дәфтәреңә яз. Ниндәй һүз бер ижектән генә тора?



се . . .



та . . .



каз



те . . .

- 1. Ниндәй һүз артык? Ни өсөн?
- 2. Һүззәр менән һөйләмдәр төзө.

26. Бирелгән ижектәрзән һүззәр төзөп яз. Был һүззәрзең һузынкылары тураһында нимә әйтерһең?



27.



Февраль.

Февраль — кыш айы. Ул иң һыуык, буранлы ай. Февралдә кар күп була. Эсе һалкын елдәр исә. Ай азағына көндәр йылыи башлай.

28. Һүрәткә ярашлы һүззе табып, һүзбәйләнеш төзө. Үзеңә окшағаны менән һөйләм төзөп яз.

	ЯЛКЫНЛЫ	
	ТӘМЛЕ	
	ЭШСӘН	
	НУРНАК	
	САЙЫРЛЫ	
	МАКТАНСЫК	

29. Һүззәр төзөп яз. Нәзек һузынкыларзың астына һыз.

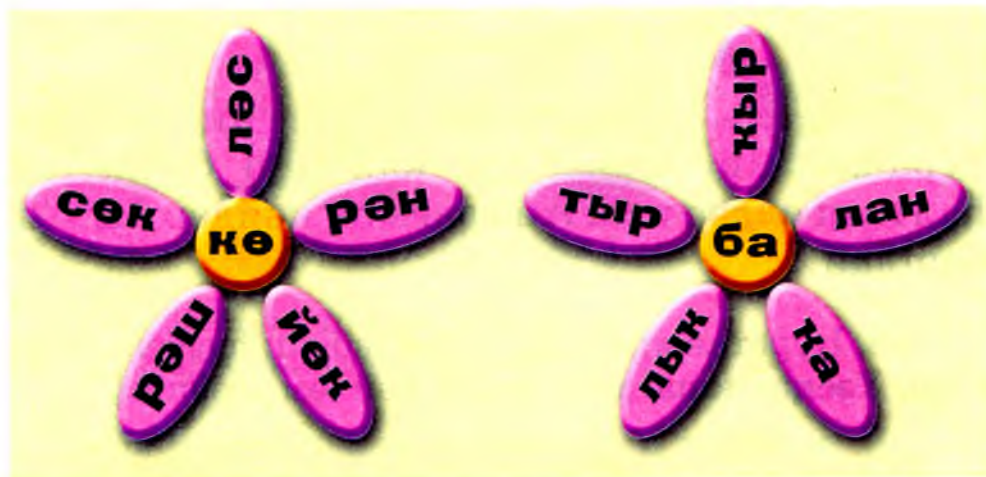

30.



Март.

Март — тәүге яз айы. Бөтә ерзә уның һулышы һизелә. Җояш ныгырак йылыта. Аяз көндәр күбәйә. Җар ирей башлай. Бөтә тереклек йәнләнә.

31. Бирелгән хәрәфтәрзән һүззәр төзөп яз.

ы, б, а, у; м, с, а, ы, т; р, т, а, ы, м; к, т, ү, ә, ө,
р, ң; а, н, б, а, л; т, к, е, ү; с, ө, л, ә, т; м, ә, п, т, к, ә;
а, ы, т, л

32. Ижектөрзән һүззәр төзө. Уларзы тезеп яз.



33.



Эшем көйлө...

Сигеү сикһәм —
Ебем йөйлө,
Иген икһәм —
Эшем көйлө.

Донъям бөтөн —
Ерле, өйлө,
Икмәгем бар,
Тормош көйлө.

(Фәрзәнә Гөбәйзуллина.)

34. Тартынкылар янына кәрәкле һузынкылар өстәп, һүз яһап яз.

трк, сйнк, блмн, рк, тс, рнк, крлғс,
шкр, ктп

35. Тейешле һүзәр өстәп, һөйләмдәрзе күсереп яз. Һузынкы хәрәфтәр астына һыз. Улар тураһында нимә әйтерһең?

1. Шамил ... әзерләй.
2. Ғәлим куян ...
3. Әсмә курсағына ... тегә.
4. Байрам ... үтте.
5. Тейендең койроґо ... ғына.

36. Тейешле ижек өстәп, һүззе күсереп яз.

□□□ лек, ба □□□, кү □□□, һи □□□,
□□□ сөк, □□□ мак, һу □□□, тур □□□,
әрем □□□, ши □□□, ту □□□, ы □□□.



1. Айрат саңғыла йөрөй.
2. Зилә курсағына күлдәк текте.
3. Азат футбол карарға ярата.
4. Җаз бәпкәләре менән һыу буйына төштө.
5. Җояш кызарып байыны.

38. Тейешле ижектәрзе табып, һүз төзөп яз. Нәзек һузынкылы һүзәрзе 1-се, калын һузынкыларзы 2-се бағанаға төркөмләп яз.

ту	рау
ас	дәк
ут	ғыз
күл	кен
ир	кыс

аль	ғөл
дәф	төн
шө	ләш
бө	бом
ө	тәр

39. Һөйләмде тулыландырып, күсереп яз.

1. Ағизелдә ... балығы күп. 2. Әсәйем салатка ... үләнән һала. 3. Упкынкүл ... районында. 4. ... көндө без киноға барзык. 5. Зәки театрза ... караны.

Белешмә өсөн һүззәр: балет, шишәмбе, Аскын, әнис, алабуға.

40. 

Җыш.

Ак кар баҗкан яланды,
Җураларзы, соланды,
Ябалаклап кар яуа,
Бөгөн буранлы һауа.
Иртә һалкын яланда,
Җар бураны һеперә.

(Дауыт Юлтый.)

41. Һүззең мәғәнәнән өлгө буйынса үзгәртеп яз.



биш, ара, сәс, үсә, һала, коро, тура, җура,
бал, мал, кул, кәмә, таш

Өлгө: яз — аз — уз,

42. Һузынқыға башланған предмет атамаларын 1-се, ә тартынқыға башланғандарын 2-се бағанаға яз.



43. Таблицаны иғтибар менән кара. Һузынқы өндәр тураһында нимә әйтерһең?

	[ә]	[ө]	[ү]	[э]	[и]
	[а]	[о]	[у]	[ы]	-

44. Бер һузынқы йәки тартынқы менән айырылыусы һүз төзә һәм әйтеп яз.

.й — .й; к.р — к.р; б.й — б.й — б.й; б.л — б.л — б.л — б.л; т.р — т.р — т. р — т.р; к.ш — к.ш — к.ш — к.ш; а.ыш — а.ыш — а.ыш — а.ыш.

45.







Халык шулай әйтә.

Һау булайым тиһең, туя ашама, кую аша.

Һаулык — зур байлык.

46. Тартынкы өндөр таблицаһын кара. Улар тураһында нимә беләһең? Һөйлә. Парлы яңғырау-һаңғырау тартынкыларҙы күсереп яз.

		Б	В	Г	Ғ	Ж	Д	З	З	Л	М	Н	Ҡ	Р	-	-	Й
		П	Ф	К	Ҙ	Ш	Т	С	-	-	-	-	-	-	Х	Һ	-

47. Түбәндәге һүзҙәрҙе уку, әйтелешен иғтибар менән тыңла. Тартынкы өндөр нәзек һузынқылар уратылышында нисек әйтелә? Ә калын һузынқылар уратылышында?

күбә — куба, түрә — тура, бәлә — бала,
кыса — кеҫә, томан — Төмән, һалмак —
һәлмәк

48. Яңы һүз килеп сыжһын өсөн, һүзәң бер хәрәфен үзгәртегез йәки алып ташлағыз.

бара — ...

тирәк — ...

курай — ...

арыш — ...

борон — ...

тишек — ...

ишәк — ...

кара — ...

тараҡ — ...

49. Шиғырҙа әйтелешә окшаш булған һүзҙәрҙе (рифмалы) тап. Был һүзҙәр нисек айырыла? Уларҙы күсереп яз. 2—3 пар рифмалы һүзҙәр уйлап яз.

Өстэл янында.

Ашаным бер төлкөнө,
Кызганысмы, көлкөмө?
Крокодилды ашаным,
Фил кимерэ башланым,
Барыны ла табында —
Печеньелар кабында.

(Зарема Әхмәтйәнова.)

50. Рифмалы һүззәр менән ике юллыктар төзөгөз.

Өлгө: караны — тараны

Вәли көзгөгә караны,
Сәскәйзәрен тараны.

бара — кара, шаян — баян, сөйзө —
көйзө, көйөнөс — һөйөнөс, буялды — оялды,
бәрәстәре — бәпестәре



Банат.

Ағайым бирзе
Бик матур тарақ,
Бына сәсемде
Ултырам тарап.

Һин дә сәсеңде
Тарап үр, Банат,
Кеше эшенә
Тик торма карап.

(Кәтибә Кинйәбулатова.)

Һүззе ижеккә бүлеү.

52. Һүрәттәге предмет тураһында һөйлә. Ул һиңә һиндәй байрамды исеңә төшөрә? Ниндәй хистә-тойғолар уята?



Торт өстөндә
һисә шәм яһа?



Торт һисә өлөшкә
бүленгән?

- 1. Тортта һисә шәм, шунса хәрәфле өс һүз уйла. Уларзы ижеккә бүл.
- 2. Торт һисә өлөшкә бүленгән, шунса ижекле дүрт һүз уйлап яз.

53. Түбәндәге һүззәр араһыһан иң аз һәм иң күп ижекле һүззе күрһәт. Уларзы төркөмләп, ижеккә бүлеп, күсереп яз.

урам, иһем, ер, сөгөлдөрсөлөк, эһ, бәһ-мәк, сәләмәтләндререүһе, бәһмәк, артыһ, үһемлек, көмөһ, орлок, тарак, юрған, миләһ

- Иң озон һүззең ижек һаныһ билдәләгәндә, һисек эһ иттең? Шуһ һакта һөйлә.

54. Тексты укы. Уның йөкмәткеһен күршеңә һөйләп ишеттер. Үзеңдең бесәйең тураһында һөйлә.

Кояшлы тупһала.



Ишектән бесәйең башы күренде. Ул алғы тәпәйҙәре менән тупһаға баһты. Муйынын һузып һауаны ескәне. Тирә-якка күз һалды. Унан йомшак кына баһып тупһанан төштө. Кояшта һиндәй рәхәт!

Мыраубикә тактаға һузылып ятты. Ул иркәләһеп күзҙәрен йомдо.

55. Бирелгән ижектәрҙән һүз төзөп яҙ.

шер, ки; кәй, рә, се; ләк, бү; гәк, төр; лек, ү, сөм; сәрт, ке, ке; ке, ү, рә; гөз, мө; тан, ур, сы; ғас, лан, я; се, бе, рен

56.



Яраткан шөгөл.

Минең ағайым бар. Уның исеме Фәһил. Ул биһенсе класта укый. Яраткан шөгөлө —

футбол. Ағайым «Динамо» спорт клубына йөрөй. Тренер уны мактай:

— Оқта футболсы буласак! — ти ул.

57. Һүзәрзе өс төркөмгә бүлеп яз. Уларзы ниндәй үзенсәлектәре буйынса төркөмләнең? Шул турала фекер алышығыз.

юлсы, үлән, бал, бүрек, ашхана, Юлай, үрмәксе, юрған, буран, аксарлак, үрнәк, бакыр, аркан, үтенес, ат, бәс, юл, бөгөн

58. Шиғырзы тасуири укы. Шиғырзың һәр һүзен юлдан юлға күсерәү өсөн, ижектәргә бүлеп күсереп яз.

Бал корто.

Матур сәскәләрзе күрә,
Кәрзинкәләр зә үрә.
Ашы татлы, өйө затлы
Гел тырышканға күрә.

(Рауил Ниғмәтуллин.)

59. Түбәндәге һүзәрзе юлдан юлға күсерәү өсөн ижеккә бүл.

аяк, уртак, кыуыш, кояш, буя, ысык, карая, өсөнсө, яман, емеш, олатай

60. Һүрәтте кара. Ул һиңә окшаймы? Нимәһе окшай? Һүрәт буйынса бәләкәс кенә хикәйә төзө. Түбәндәге бирелгән һүззәрҙе куллан.



Кулланыу өсөн һүззәр: сағыу кояш, күк йөзө, йәшел хәтфә кеүек, шатланды, сәпәкәй итте, күрөп гәжәпләнде, сәскә тирәләй сутылдашты.

61. Өс ижекте берләштереп, 5 һүз төзөп яз. Окшаған һүззәр менән һөйләм төзө.

Өлгө: карлуғас — Карлуғастар бик бейек оса.



62.



Йома — байрам.

Азнала ете көн. Уларзың иң матуры — йома. Был көн изге һанала. Өләсәйем шулай, ти. Ул көндө өләсәйем мәсеткә бара. Өйзә доғаларын укый. Ул беззе кешеләргә изгелекле булырға өйрәтә.

63. Тартынкылар янына тейешле һузынкылар өстәп, һүз яһа. Уларзы дәфтәреңә ижеккә бүлеп яз.

тғрк, хрф, сй, һндғс, йк, дрс

64. Нүрәттәрзе кулланып, һөйләм төзөп яз.
Тәүге һөйләмдең һәр һүзен юлдан юлға күсереп
өсөн ижеккә бүлөп яз.



65.* Бирелгән һүзәрзә һузынкы өндәрзе алмаштырып, яңы һүз төзөп яз.

Өлгө: кар, сук — курсак.

кар, сук	ас, тура
ут, ым, карт	өс, йәл
ил, әрәм	ат, кыр

66. Шиғырзы укы.

Бәпембә сәскәләре.

Һыу буйында сипылдашып
Килһә каз бәпкәләре,
Шул кәзәре шатланалар
Бәпембә сәскәләре.

Шатланалар за сәскәләр,
Үз такмағын әйтәләр.
Сонтор канатын елпеп,
Бейеп китә бәпкәләр.

(Абдулхак Игебаев.)



● 1. Күззәреңде йом. Бәпембәле яланды күз алдыңа килтер: йәшел үләнде һап-һары бәпембәләр сыбарлаган. Сәскәләргә кыуанып бейегән каз бәпкәләре...

Шиғырға карата «телдән һүрәт төшөр» зә уны һөйлә.

2. Шиғырзан бер, ике, өс ижекле һүзәрзә табып яз. Бер ижекле һүзәргә бер һызык, ике ижекләргә ике, өс ижекле һүзәргә өс һызык һыз.

Һүззе юлдан юлга күсерей.

67. Һөйләмдәрзе уқы. Астына һызылған һүззәрзе ижеккә бүлеп яз.

1. Коштар яззы мактап һайрайзар.

2. Төлкө койроґо менән эззәрен һепереп үтте.

3. Кошсок әсәһен бик озақ көттө, асығып бөттө.

4. Кыззар еләккә китте.

68. Өлгөлә күрһәтелгән һүззе куш тартын-кылы итеп үзгәрт. Унан ижеккә бүлеп яз.

Өлгө: хат — хаттар, хат-тар

каз, һаз, болот, кайт, күз, бөркөт, катык, курсак, кәрәз

69. Һүрәтте һәм схеманы кулланып, һөйләм төзөп яз. Куш тартынкылы һүззе ижеккә нисек бүләрһең? Һөйлә.



● 1. Төзөлгән һөйләмәнде киңәйт. Уның берәй һүзен үзгәрт.

2. Кыз менән футболсы малай ниндәй хис-той-ғолар кисерә? Кыздың кисерештәрен белгерткән һүзәрзе 1-се бағанаға, малайзыкын 2-се бағанаға бүлеп яз.

куркыу, шатлык, ғорурлык, шом, кинәнес, тертләү, кәнәғәтлек

70. Ижектәрзе тейешле рәүештә берләштереп, куш тартынкылы һүз яһа. Уларзы дәфтәреңә өлгөләге кеүек ижеккә бүлеп яз. Куш тартынкыларзың астына һыз.

Өлгө: батты — бат-ты.

бат		те	карт		зәр
һүт		то	һөт		зәр
бөт		ты	диңгез		зәр
корот		тө	көз		тәр
			йондоз		тар

71. Һөйләмдәрзең сиктәрен билдәлә. Дәрәс итеп күсереп яз.

Төнгө кар.

кар төнө буйы яузы ул йөрөр юлдарзы япты бағана сымдарына кар йәбешеп катты кайын ботактары ергә эйелде

● Текстағы куш тартынкылы һүзәрзе тап. Уларзы ижеккә бүлеп яз.

72.* Ике һүззең хәрефтәренән бер һүз төзөп яз.

Өлгө: ук, тал — тукал

ук, тал

үр, кем

кыл, шат

ат, йыш

йәл, ем

ат, сым

кар, уй

тар, ым

73. Ижектәрзән һүззәр төзөп яз.

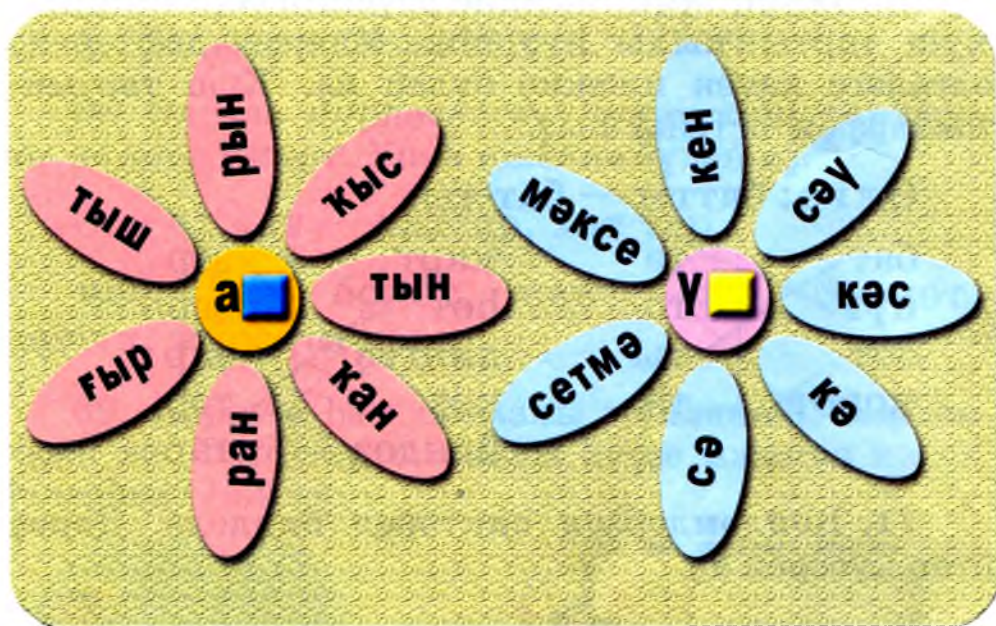

- 1-се төркөмдәге һүззәр 2-сенән нимәһе менән айырыла? Нимәһе менән окшаштар?

74. Һәр һүззе ике төрлө итеп ижеккә бүл. Беренсе осракта һүззе гәзәттәгесә ижеккә бүл. Икенсе осракта — һүззе юлдан юлға күсерәү өсөн ижектәргә бүлеп яз.

Өлгө: у-мар-та, умар-та
ө-лөш, өлөш

ырґак, үсемлек, игенсе, аґаслык, мату-
рая, һарґая, усаклык, уяу, кая, ошаксы,
иґәп, оя, илек, үтенес, еґерме

75. 

Борсак.

Йәмил борсак сәсте. Уға көн дә һыу һип-
те. Борсак ашарлык булып өлгөргө. Малай
бер һауыт борсак йыйзы. Әсәһе унан аш
бешергө. Борсаклы аш бик тәмле булды.

76. Һөйләмгә тейешле һүзгә куйып күсереп яз.

Һоросай  эсеп бөттө.

Айрат  көтөүгә кыузы.

Ғәлиә менән Сәриә  китте.

8  икене алһаң, алты була.

Фәрит  һөйәк бирә.

77. Һәр бағананан берәр ижек алып, өс ижек-тән бер һүз төзө.

Өлгө: түңәрәк.

тү	гәр	се
ту	ра	рәк
и	мырт	мәс
тә	йыр	сы
ка	ңә	ка
сы	кыу	сык
у	ген	ғай

78. Шиғырзы тасуири укы. Астына һызылған һүззәрзе юлдан юлға күсерәү өсөн ижектәргә бүлеп яз.

Куңыз.

Кып-кызыл куңыз күрзе лә
Ата бесәй шак катты,
Өтәләнеп, сәбәләнеп
Мыйыктарын тырпайтты.

Шул куңыззы һоғонорға
Һағаланы ул озак,
Ә күззәре базлап янды,
Гүйә, тере куз һымак.

(Абдулхак Игебаев.)

Баш хәреф.

Кешенең исем-фамилиялары язылышы.

79. Был һүзәрзең дәрәс язылышын аңлат.

Салауат Юлаев

Мостай Кәрим

Александр Пушкин

80. Укы. Баш хәреф менән язылган һүзәрзе тап. Улар ниндәй һүзәр? Нисек язылалар? Баш хәрефле һүзәрзе күсереп яз.

Өфөлә 1-се гимназия Рәми Ғарипов исемен йөрәтә. 20-се гимназия — Фатима Мостафина исемендә. Баш калала Мәжит Ғафури исемендәге парк бар. Ленин урамындагы парк Иван Якутов исемендә атала.

● Юғарыла телгә алынган шәхестәр тураһында нимә беләһең? Һөйлә. Белмәһең, һораш.

81. Һөйләмдәрзе тулыландырып күсереп яз. Орфограммаларзы һыз.

1. Күрше бабай әбейгә мин ярзам итәм.

2. Ағайым язған китапты һатып алды.

3. Атайымды эшендә улы тип йөрәтәләр.

4. Мәктәп китапханасыһы — апай.

82. Һүрәттәрҙе кулланып, телдән һөйләмдәр төҙө. Ундағы кеше исемдәрен күсереп яҙ.



83. Языусыларҙың исемен, фамилияларын күсереп яҙ.

Мостай Кәрим, Зәйнәб Бишшева, Абдулхак Игебаев, Сафуан Әлибаев, Кәтибә Кинйәбулатова, Фәүзиә Рәхимғолова, Гөлфиә Юнысова, Факиһа Туғызбаева, Фәрзәнә Гөбәйзуллина.

● Күрһәтелгән авторҙарҙың «Әлифба» дәрестәрендә укыған әсәрҙәрен иҫеңә төшөр. Улар тураһында нимәләр беләһең, һөйлә.

84. 

Мин бер малай.

Безең өйҙә алты кыз бар:

Ләлә, Милә, Гөлгөнә,

Гөлнәзирә, Гөлсәм, Дилә,

Мин — малай бер генә.

(Кәтибә Кинйәбулатова.)

85. Кеше исемдәре төзөп яз.

Ба	са	Са	нур
Ша	нур	Гөл	фа
Кө	тыр	Зи	дәр
Ай	мил	Миң	зә
Гай	рим	Сәй	ра

Кеше исеме, фамилияһы, атаһының исеме баш хәрефтән языла:

Акъялова Гөлсәм Әсләм кызы.

Хайуан кушаматтары.

86. Йорт хайуандарының кушаматтары менән таныш. Уларзы дәфтәреңә күсереп яз.

Әнисәнең бесәйе Һоросай кушаматлы. Мансурзыкы — Иркәбикә. Айнурзыкы — Мыяубай. Таһирзың этен Җарағолак тип йөрөтәләр. Күршеләрзекең — Муйнак.

● Ә һеззең бесәйегеззең йә этегеззең кушаматы нисек? Һөйләгез.

87. Йорт хайуандарының кушаматтарын яз. Шулар менән 1—2 һөйләм төзөп яз.

Хайуан кушаматтары баш хәрефтән языла:

**Купшыкай (бесәй), Акбай (эт),
Куңырбуға (һыйыр) һ. б.**

88. Һүрәттәге хайуандарға, уларҙың тышҡы киәфәттәренән сығып, исем куш.



89. Һүрәттәге кара. Уның буйынса һөйләшеү короғоз.



● 1. Һүрәттәге урман акланы һиңә окшаймы? Нимә бигерәк күңелеңә хуш килде?

2. Кейектәр ни менән мәшғүлдәр?

3. Тейен балаһы терпеләргә нимә әйтергә теләй?

4. Түбәндәге һүззәрзе кулланып, телдән кыскағына әкиәт төзө.

Кулланыу өсөн һүззәр: гөл-баксалай, хуш есле сәскәләр, матур аклан, күп төрлө, һокланып карай, кәнәғәт, сәләм бирзе, тирә-як нурланды, кышка әзерлек, азык, күреп шатланды.

90. Һөйләмдәрзе күсереп яз. Баш хәреф менән язылған һүззәрзең астына һыз. Уларзың дәрәс азылышын аңлат.

1. Күрше Оморзак ағайзың аты Кират кушаматлы. 2. Зәлифә инәйемдең Һөтлөкәйе бызаулары. 3. Ерәнсәйзең колоно Акбәкәл һөт имә. 4. Беззең бесәй Карасай бик уңған. Ул төнө буйы сыскан тота.

91. Йорт хайуандары кушаматтарын укы. Кайһыһы ниндәй хайуандыкы? Төркөмләп яз.

Актояк, Бөйрәкәй, Актүш, Карабай, Акъял, Йондозкашка, Бүләкбикә, Толпар, Карағолак, Назлыкай, Дүрткүз, Актырнак, Акбузат, Шоңкар.

92.



Тоғро дустарым.

Өйзө көн-төн карарға
Қуштым тоғро Акбайға.
Алты бәпкәне һаҡларға
Бойорок бирзем Сарбайға.

Ер-һыу атамалары.

93. Баш хәреф менән язылған һүззәргә игтибар ит. Улар ни өсөн зур хәрефтән башлап языла? Баш хәрефле һүззәрге күсереп яз.

Тыуған төйәк.

Минең тыуған республикам — Башкортостан. Уның баш калаһы — Өфө. Мин йәшәгән кала — Сибай. Бында Зәки Вәлиди урамы бар. Кала театры Арыслан Мөбәрәков исемен йөрөтә. Эргәнән Төйәләс йылғаһы аға.

94.* Картаны игтибар менән өйрән.

- Был карта тураһында нимә әйтә алаһың? Картала төшөрөлгән калалар исемен тап. Һәр кала Башкортостандың кайһы өлөшөндә (көнъяк, төньяк, көнбайыш, көнсығыш) урынлашкан? Кала исемдәрен күсереп яз.



Башкортостанда тағы ниндәй калалар бар?
Һанап сык.

- Сиктәш өлкәләрҙең, республикаларҙың исем-дәрен тап. Уларҙы дәфтәреңә күсереп яҙ.

95. Һөйләмде тулыландырып күсереп яҙ.

Мин Башкортостандың (йәшәгән райондың исеме) ... районында йәшәйем. Безҙең ауылдың исеме Ул ... (йылға йәки тау атамаһы) буйында урынлашкан.

96. Йәшәгән районың тураһында нимәләр беләһең? Һөйлә. Белмәһең, һораш, белеш.

Һин йәшәгән район нисек атала?

Уның үзәге нисек исемләнә?

Район аша ниндәй йылғалар аға?

Күлдәр бармы?

Ниндәй таузар бар?

Билдәле шәхестәре кемдәр?

97. Кала исемдәрен укы. Уларҙы ике төркөмгә бүл. Ниндәй үзенсәлек буйынса төркөмләнәң? Үзеңә окшаған төркөмдә дәфтәреңә күсереп яз.

Учалы, Мәскәү, Ағизел, Санкт-Петербург, Нефтекама, Орёл, Томск, Силәбе, Пермь, Мәләүез, Баймак, Грозный, Омск, Салауат

98.



1. Безең Мәмбәт менән Сурағол араһы 5 км.
2. Өршәк, Дим, Сәрмәсән буйында мең ырыуы башкорттары йәшәй.
3. Ирәмәл башынан Ағизел башланған ерзәр күренә.
4. Иң матур кая таштар Бөрйәндә.

Ил, кала, ауыл, күл, йылға, тау атамалары баш хәрәфтән языла: **Өфө, Ағизел.**

Һөйләм.

99. Һөйләмгә һүз өстәп, киңәйтеп яз.

1. Йәй килә. 2. Коштар кайта. 3. Күбә-
ләктәр оса. 4. Айыу йоклай. 5. Йылға аға.
6. Укыусы укый.

Белешмә өсөн һүззәр: төрлө, шәп,
йәмле, тыуған як, китап, кыш.

100.



Яңы көн.

Яңы көн тыуа. Коштар күңелле сутылда-
ша. Бөжәктәр мәж килә. Хайуандар йоконан
уяна. Наумы, кояш! Хәйерле иртә!

101. Һүззәрзән һөйләм төзөп яз.



102. Йомактарзың яуабын тапһағыз, кросс-вордты сисерһегез.

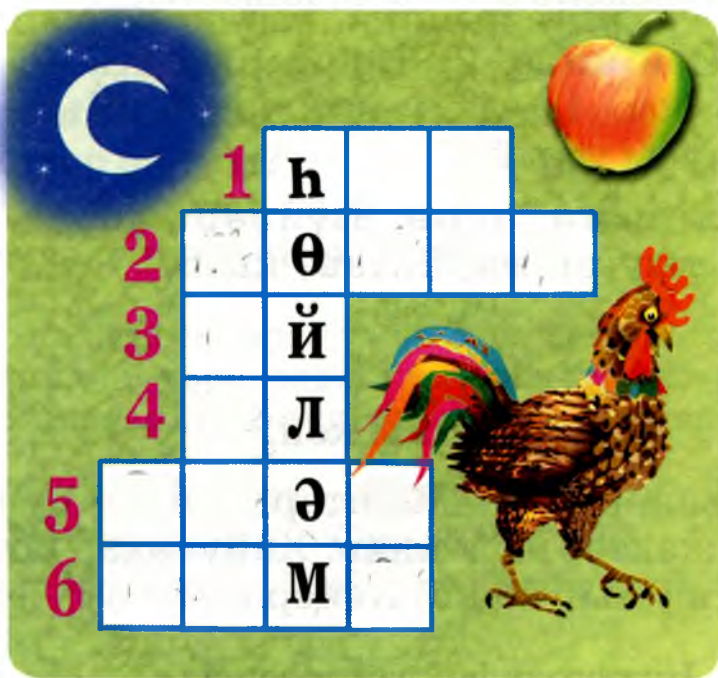

1. Үзе ак — кар түгел.

Үзе шыйык — һыу түгел.

2. Өй башында айыу бейей.

3. Өй башында ярты икмәк.

4. Аякһыз, кулһыз — капка аса.

5. Башы тарак, койроґо урак.

6. Җызарып беште, ергә төштө.

103. Һөйләмдең сиктәрен билдәлә. Дөрөс итеп күсереп яз.

кырмыска ояһына һалам ташый, йәшел үләндә бәпкәләр йөрөй, талда һандуғас һайрай, купшы тейен сәтләүек сиртә, йүкә ағасынан бал есе килә.

104. Ижектерҙән предметтың атамаһын белдергән һүзҙәр төҙөп яз.

туц		ма
таҫ		ләм
ур		тәл
кә		рак
өҫ		ман

кар		сок
жур		тәр
кош		лан
дәф		буз
бо		һал

105. Предметтың атамаһын белдергән һүзҙе өҫтәп, һөйләмде күсереп яз.

1.



емешен коштар ашарға ярата.

2. Көслө ел



аса.

3. Тау битен сәскәләре япкан.



4. Ямғырзан һуң сыкты.



5. төшөп ярылды.



106.



Икмәк.

Икмәк бешерзе әсәйем,
Таралды тәмле есе.
Сәй әсәбез без күмәкләп,
Шау-гөр килә өй әсе.

(Факиһа Туғызбаева.)

107. Предметтың атамаһын белдергән һүззәр яһап яз.

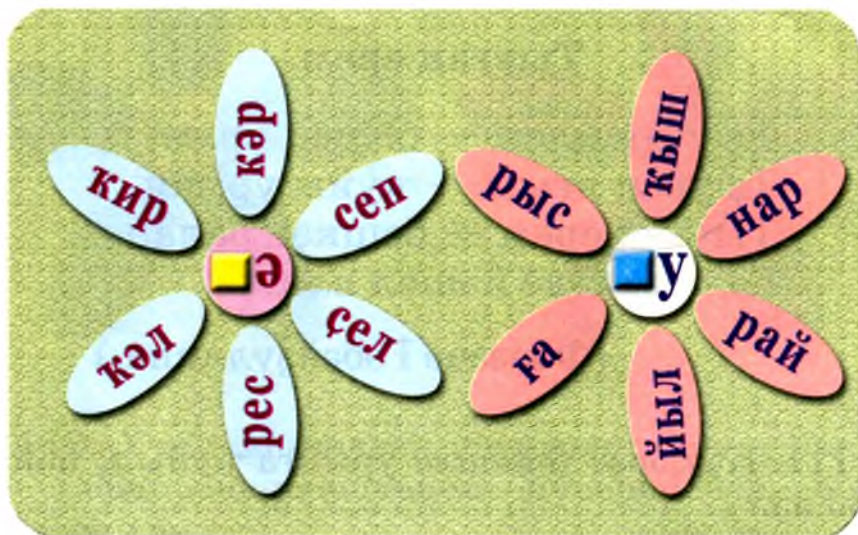

Хәбәр һөйләм.

108. Һөйләмдең сиген билдәлә. Уны дәрәс итеп күсереп яз.

Өфө калаһы матур, уның урамдары йәмле, якты, кала йорттары бейек, урамда сәскә түтәлдәре күп, без баш кала менән ғорурланабыз.

109. Һораузарға яуап яз. Уларҙы кулланып, үзең тураһында һөйлә.

Һин кайҙа (район, ауыл, кала) йәшәйһең? Исемең кем? Һиңә нисә йәш? Нисәнсе класта укыйһың?

110.



Тыуған ерем.

Тыуған илем — беззең урам,
Тыуған яғым — куйы урман,
Тыуған ерем — бешкән балан,
Гөл-сәскәле йәшел ялан.

(Фәрзәнә Гөбәйзуллина.)

111. Нүзәрзе тейешле урынға куйып, һөйләм төзөп яз.





112. Ужы. Мәкәлдәң дауамын икенсе бағананан табып, берләштереп күсереп яз. Уның мәгәнәһен аңлат.

Аз һөйлә,
Эше барзың —
Ете кат үлсә,

бер кат киң.
күп эшлә.
ашы бар.

113.



Дилара.

Дилара иртә тора. Урынын йыйыштыра.
Физик күнекмәләр яһай. Унан һуң йыуына.
Иртәнге аш ашағас, мәктәпкә китә. Дилара —
бик тырыш кыз. Уны әсәһе мактай, ярата.

114. Кем (нимэ) нисек хэрэкет итэ? Кэлэм
ярзамында һызыктар менэн тоташтыр. Һүзбәйлә-
нештәр менэн бер нисә һөйләм төзө.



шыуыша



йөзә



кешнэй



бата

имгәклэй



ырғый



мыяулай

уйнаклай



Һөйләм баш хэрэфтән башлап языла:
Бөгөн көн йылы.

115. Тексты укы. Һөйләргә өйрән. Һуңгы 4 һөйләмде күсереп яз.

Акбай.

Акбай өй алдына сыкты. Унда бәләкәй Айгизә менән апаһы Сәлимә уйнап йөрөй. Эт Айгизә янына килде. Ул койроғон болгай-болгай уның тирәһендә уралды. Шаян кызыккай Акбайзы косаклап алды. Ярата шул Айгизә уны! Акбай за кызыккайға карап койроғон болгай.

● Хикәйәлә кемдәр (нимәләр) тураһында һүз бара? Улар тураһында нимәләр белдең? Мәғлүмәтле булуға нисек ирештең? Һиңә нимә ярзам итте?

116. Мәкәлгә тейешле һүззе табып жуй. Уларзы күсереп яз.

1. Тамсы ... тишер. 2. Бер карға килтермәс. 3. Батыр бер үлер, ... мең үлер. 4. ... ашы — кара-каршы. 5. Ат тауза, ... яуза һынала.

● Үзеңә окшаған мәкәлдең мәғәнәһен аңлат.

Һорау һөйләм.

117. Һөйләмдәрҙе укығыз. Уларҙың азағында ниндәй тамға куйылған? Ни өсөн?

Өлгө: Өфө калаһы Стәрлетамактан зурырак.

Ниндәй кала зурырак — Өфөмө әллә Стәрлетамакмы?

Кайһы хайуан зур — айыумы, мышымы?

Кайһы йылға озонорак — Ағизелме әллә Һакмармы?

Ниндәй кала зурырак — Мәскәүме әллә Өфөмө?

Ниндәй планета зурырак — Ерме әллә Аймы?

● Яуап бирергә кыйынһынһаң, өлкәндәрҙән һораш. Һорау һөйләмдәрҙе тейешле тауыш менән укырға өйрән. Һорауҙарға яуапты өлгөлөгө кеүек яз.

118.



Белгем килә.

Кояш байып йоклағас та,

Кайза була нурзары?

Йылға аға бер туктамай,

Кайза китә һыузары?

Белгем килә, белгем килә,
Кайзан сығып, ел исә?
Һораузарым тыуып тора
Бер-бер артлы, бер нисә.

(Миңлеяр Дилмөхәмәтов.)

119. Һөйләмде тулыландырып күсереп яз.

1. ауырлығы 3 кг. 2. Бейә һөтөнән
эшләйзәр.

3. Аттар ашарға ярата. 4. Һарык
былау бешерәләр.

5. Эттәр 15—20 йәшәй.

120. Һүрәттәрзе игтибар менән кара. Ундағы
геройзар нимә хакында һораша, белешә тип уйлай-
һың? Һүрәттәрзәге тәбиғәт күренеше тураһында
һөйлә.



121. Һәр хәбәр һөйләмдә һорау һөйләмгә әйләндереп әйт. Был мәлдә һин һиндәй хис-тойғолар кисерәһең (кыуаныу, кызыкһыныу, ғәжәпләнәү, бойоғоу, һоклану, үпкәләү, үкенәү, икеләнәү)?

Һин бөгөн бишле алдың.

Тышта көн матур.

Һинең кустың бәләкәй генә.

122. Һораузарға яуап бирегез. Үзеңә окшаған 2-3 яуапты дәфтәреңә язып куй.

Кара карғалар безгә йылы яктан касан кайталар?

Рәсәйзең баш калаһы нисек атала?

Ер йөзөндә иң зур хайуан һимә?

Һиндәй хайуан һыу әсмәй озақ сызай ала?

Белешмә өсөн һүззәр: дөйә, март, Мәскәү, зәңгәр кит.

123. Һөйләм төзөп яз. Һәр һөйләмдә һимә тураһында хәбәр ителә? Шул турала һөйлә.

1.

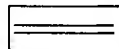
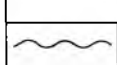

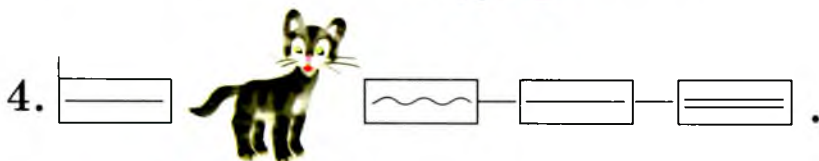

Уралтау.





Кәкре койрок, йылтыр күз



Бүреһе күп Уралтау.

Ҡыска койрок, шеш колак



Ҡуяны күп Уралтау.

125. Бирелгән һөйләмдәрҙе һорау һөйләмгә әйләндер һәм уға яуапты өлгөлөгә кеүек яҙ.

1.  ныйыр һауа. 2.  —  —  — мәктәпкә киттеләр.

3.  —  беренсе космонавт булған.

4.  — Рәсәйҙегә иң зур кала.

Өлгө:  —  «Өс таған» повесын яҙған.

«Өс таған» повесын кем яҙған? Мостай

Кәрим.

Өндөү һөйләм.

126. Һүрәттәрзе ентекләп кара. Ундағы герой-зарзың эш-холоктары тураһында нимә әйтерһең? Һәр герой һиндәй хис-тойғолар кисерә? Һүрәт буйынса һөйләмдәр төзө. Уларзы тейешле интонация менән укы.



Эх, һин, Ҡылайкүз!



Һиндәй матур миһең
бәләкәстәрәм!

127. 126-сы күһегеүзең тәүге һөйләменә 1-2 һүз өстәп, түбәндә күрһәтелгән хис-тойғоларзы белде-реп укы:

үшкәләү
үтенеү
бойорок
ғәжәпләнеү

128. Түбәндәге хис-тойғоларзы белдергән һүзәр ниндәй ситуацияларза кулланыла? Улар менән телдән һөйләмдәр төзө.

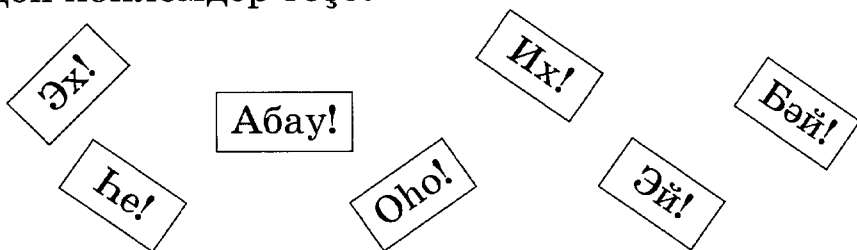

129. Өндәү һөйләм төзөп яз.

1) котлайым, менән, байрам 2) ғына, етегез, имен-һау, кайтып 3) икән, матур, бигерәк, күлдәгең 4) буйында, күрзем, Езем, торналар

130. Күсереп яз. Өндәү һөйләмдәрзе дәрәс интонация менән укы. Шиғырзы бер-берегезгә укып ишеттерегез.

Бәләкәй өй.

Тук-тук!..	Бына башы куйылды,
Бына сөй,	Кескәй ишек уйылды.
Яһайбыз бәләкәй өй.	Эй сыйырсык,
Ямал тоткас тактаны,	сыйырсык,
Шәриф қаға башланы.	Кескәй өйзө
Тук-тук!..	карап сык!
Эш кыза.	
Сүкеште һукма яза!	(Айһылыу Йәғәфәрова.)

131. Бишек йырын ятла. Уны яттан яз.

Әлли — бәлли.

Әлли-бәлли, бәү-бәү!..
Әлли-бәлли, бәү-бәү!
Бәләкәй генә улыма,
Быйма алырбыз һатып,
Аяктарына кейзереп,
Ебәрербез атлатып.
Юлай йөрөр топ-топ,
Яңы быйма һоп-һоп!..



(Айһылыу Йәғәфәрова.)

- Ниндәй бишек йырзары беләһең? Иҫеңә төшөр.

132. Йомактарзы сис. Яуаптарын тейешле шакмакка язып сыжһаң, кроссвордты сисерһең.

			1	ө		
2				н		
			3	д		
	һ	ө	й	л	ә	м
			4	ү		

1. Үзе ак — кар түгел,
Үзе шыйык — һыу түгел.
2. Өй башында айыу бейей.
3. Эйәре үзәндә — атлан да кит.
4. Ишектән инә, сөйгә куна.

133. Беренсе бағаналағы һүзгә икенсе бағананан ярашлы һүзгә эзләп тап. Был һүзбәйләнеште кулланып, һөйләм төзөп яз.

китап		хәлен белеш
иште		дөрөс ултыр
өләсәйзең		телефондан һөйләшмә
парта артында		уқығыз
спектакль барғанда		яп

134.



Сәләм.

Сәләм, тиём, сәләм!
Өр-яңы тыуған көнгә.
Сәләм, тиеп көн башлаһам,
Шатлыктар ята иңгә.

Сәләм, тиём, сәләм!
Иң якын күргән йәнгә.
Сәләм, тиеп көн башлаһам,
Донъям күмелә йәмгә.

(Динә Талхина.)

135. Әкиәттән өзөктө укы. Хәбәр, һорау, өндәү һөйләмдәрзе тейешле интонация менән укы. Өндәү һөйләмдә кайһы һүзгә баһым төшә? Шуны күзәт. Үзәңә окшаған 2-3 өндәү һөйләмде күсереп яз.

Кәзә нисек итеп үзәңә өй һалды?

(Рус халык әкиәте)

— Алмағас! Һинең ботағың астында өй һалырға мөмкинме?

— Ярамай! Алмаларым ергә төшөр зә бәрәстәреңде имгәтер. Бар икенсе ергә кит!

Кәзә шыршы янына килә лә:

— Шыршы! Һинең эргәңдә өй һалырға мөмкинме? — ти.

— Ярамай! Тубырсыктарым койолоп, бәрәстәреңде имгәтер. Якшырак урын тап!

Кәзә уһак эргәһенә килә:

— Уһак! Һинең эргәңдә өй төзөргә мөмкинме?

— Минәң япрактарым көн-төн шаулай. Бәрәстәреңә йокларға ирек бирмәһ шул, уңайлырак урын эһлә!

Кәзә кайын янына килә:

— Кайын! Һинең эргәңдә өй төзөргә мөмкинме?

— Төзә әйзә! Мин һинең балаларыңды әһенән һаклармын! Ямғырзан, елдән йәһерермен!

Кәзә кыуанып китә. Кайын астында
үзенә матур өй хала ла бәрәстәре менән
шунда рәхәтләнәп йәшәй башлай.



- 1. Уҫак, уңайлы, әсенән, ирекле, ярамай
һүззәрен юлдан юлға күсерер өсөн ижекләп яз.
- 2. Япрактарым, тубырсыктарым һүззәрендә
һузынкы һәм тартынкы өндәрзе күрһәт.

О-ө хэрэглэ хүүзэр.

136. Хүүзэрзэ ике төркөмгэ бүлэп яз.

оло, өлкэн, ойок, өсөнсө, борос, бөйөк, хөлөк, хоро, корос, кесек, бөгөн, борон, толоп, төлкө, йөзөк, йомок, өлгө, осош

137. Тейешле ижекте табып, хүз яһап яз.

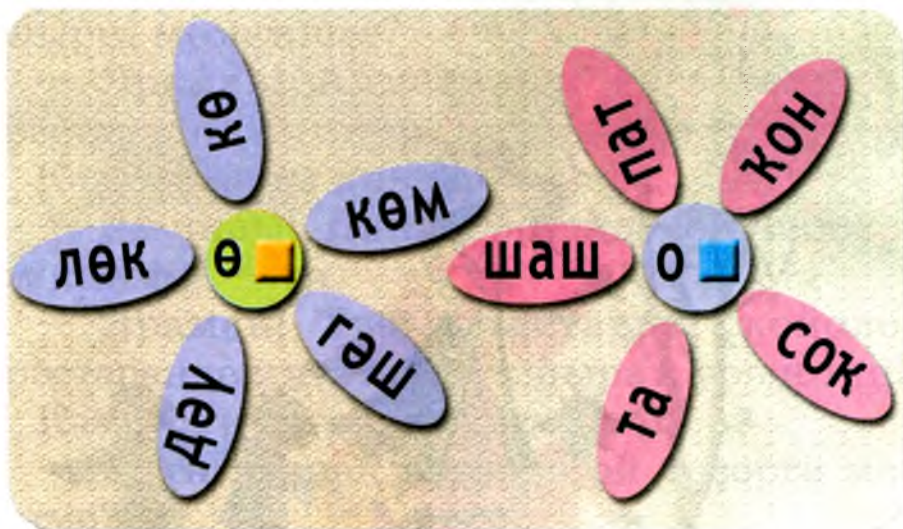

138. Нөйлэмгэ тейешле хүззэ куйып, күсереп яз.

Акбай — Тэлгәттең ... дусы. 1 апрель ... кисәһе булды. Сәлим ... өләсәһенә кунакка килде. Олатайым бейәһен ... менән һыйлай. Болон буйлап ... саба. Һалкын көндө мөйәнән ... тура сыға.

Белешмә өсөн хүззэр: көлкө, төтөн, тоғро, поло, бөгөн, колон.

139.

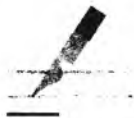

Тиле көсөк.

Эллә уйнап, эллә ысын,
Өрә йыйып бөтә көсөн,
Өрә күркә, этәскә,
Өрә кара бәрәскә,
Өрә бызауға, тайға,
Хатта күктәге айға:
— һау-һау-һау!

(Шамил Анак.)

140. Тейешле ижекте табып, һүз яһап яз.

моң	ҒО	һө	гөз
той	ҠО	бө	ләк
һоҫ	ҒО	мө	гө
бор	ро	шө	төн
тоғ	ло	көз	көр

141. Шиғырҙы укы. О-ө хәрефле һүзҙәрҙе күсереп яз.

Әсәйем өйзә юкта.

Әсәйем өйзә булмағас,
Күңелһез миңә бөгөн.
Исмаһам, тинем бесәйгә,
Һөйләшергә юк телең.



Килгәйнем тәзрә янына,
Кескәй генә бер кошсок
Коймаға килеп кунды ла
Ултыра, китмәй осоп.

Йәлләп куйзым
шул кошсокто,
Ниңә күңелһез икән?
Әллә уның да әсәһе
Бөгөн өйзә юк микән?

(Әнисә Таһирова.)

142. Йомактың төшөп калған һүзен куйып
уқы. Уны сис.

1. Үкерә лә ,
Бөтә ерзе тултыра.
2. Карамакка арба төслө,
Арба тиһәм, тәртә юк.
Үзе , ташый,
Тиңләштерер нәмә юк.
Койзом һиңә бер йомак:
Йә, нимә ул? Уйлап тап!
3. Йәйен , кышын ак,
Кыска , шеш колак.

Ү-у хэрефле хүззэр.

143. Нэр хүззэң парын табып, дэфтэреңэ күс-
реп яз.

Өлгө: түрэ — тура, күрэ — жура н. б.

була, сүрэ, нура, сужыш, түзэ, бүлэ,
Сура, укына, үтэй, хүрэ, туза, утай, күнэк,
үрэ, сужый, жунак, сүкеш, үкенэ, сүкей, ура

144. Нүрэтле диктант яз.



145. Шиғырзы тасуири укы. Шиғыр һәм һүрәт буйынса ямғыр тураһында һөйлә.

Ямғыр.



Килде лә болот,
Күк йөзө тулып,
Ергә һибелде
Тамсылар булып.

Кемдер, дөбөрләп,
Күккә ут якты,
Яктыртып жапыл
Бар тирә-якты.

Асыулы ямғыр
Коя ла коя.
Тиз генә утты
Һүндереп куя.

(Гөлфиә Юнысова.)

146. Схема буйынса һүззәр яһап яз. Шул һүззәр менән 2 һөйләм төзөп яз.

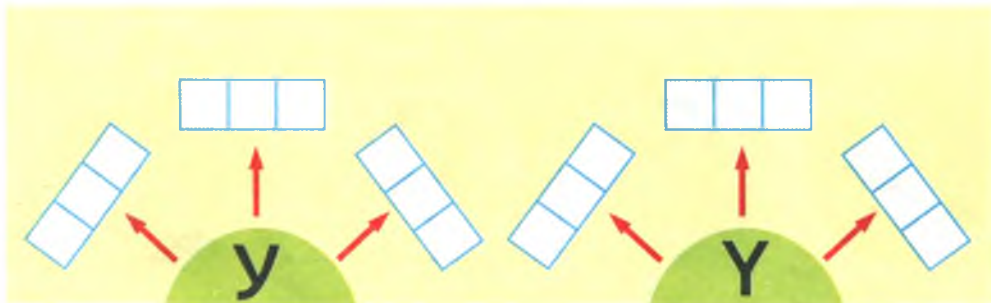

147. Шиғырзы укы. Һүрәт буйынса әкиәттә һөйлә.

Шиғыр юлдарының кайһыны ниндәй һүрәткә тура килә? Укып ишеттер.

Бесәйзең өйө яна.

(Рус халык ижадынан.)



Саңк-саңк! Саң каға,
Бесәйзең өйө яна!
Бесәйзең өйө яна!
Төтөнө сыға ана!

Бесәйзең кото осоп,
Килеп сыккан урамға!
Бизрә тотоп йүгерә
Тауык ут һүндерергә.



Эт — мейес һеперткеһе,
Ат фонарь тотоп алған,
Япрағын болғай-болғай,
Ашыға һоро жуян.

Бер, ике, өс!
Бына кайза көс!
Ялкын артка һикерзе,
Ут бөтөнләйгә һүнде!



● У-ү хәрәфле һүззәрзе күсереп яз.

Э хэрефе хүз башында.
Хүз уртаһында е хэрефе, [э] өнө.

148. Предметтың атамаһын яз.

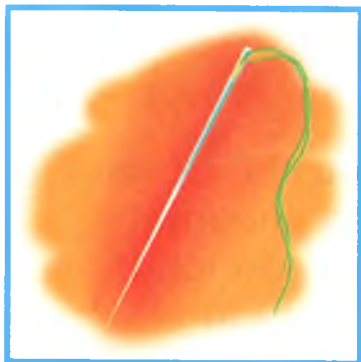

149. Һүззәрзе ике төркөмгә бүлөп яз. Һүз башында һәм уртаһында [э] өнө ниндәй хәрөф менән тамғалана?

эре, кесе, эйәк, мең, эремсек, теремек, энәғарак, үсемлек, эңер, эсемлек, беренсе, эйәрә, һепертке, мейес

150. Төшөп калған хәрөфте куйып, һөйләмдәрзе күсереп яз.

1. Оло йек йылғаһы ташты. 2. тенсе майза муйыл сәскә атты. 3. Әсәйем ремсек шләне. 4. Б.сәй м.й.с башында ята. 5. Өләсәй йәнәнә б.й.әл.әй бәйләне.

151. Шиғырзы укы. Е һүз башында, уртаһында һәм э һүз башында язылған осрактарзы тап. Ул һүззәрзе өс бағанаға күсереп яз.

Хакмы икән был һүззәр?



Теремек тә, зирәк тә мин,
Шундай шаян, шундай
шук,
Етмеш ете һөнәр беләм,
Эшләмәгән эшем юк...

Атайымдың ерән кашка
Аткайына атланып
Елгән сакта бөтә ауыл
Карай миңә таң калып.





Ужты ла мин мәргән атам,
Шәп һуғам сәкәнде лә,
Телгә тиһәң, шак катырып
Жуйырмын сәсәнде лә.

Гәлдәр шытып сығыр төслә
Минең басқан эземә.
Бигерәк уңған малаймын, тип
Һокланам үз-үземә.



Ә шулай за кайһы сакта
Ишетәм төрлө һүззәр.
Ни өсөндөр тистерзәрем
Мине мактансык, тизәр.
Хакмы икән был һүззәр?!

(Абдулхак Игебаев.)

● Шиғыр кем тураһында? Малай һиңә окшаймы? Ни өсөн? Үз-үзеңде мактау килешәме? Шул хакта һөйләшеү короғоз.

152.



Хәйлә.

— Эшкә китмәһен әсәйем,
Иртәнсәк иртә тороп, —
Тип уйлап алды ла Илдар
Сәғәтте жуйзы бороп.

(Абдулхак Игебаев.)

Й хэрефе кайза нэм касан языла?

153. Бирелгэн модель буйынса хүзэр төзөп укы. Уларзы күзэт. Й хэрефе хүзэң кайһы өлөшөндө тора (башы, уртаһы, азағы)? Ул ниндэй һузынкылар менэн йәнэш языла?

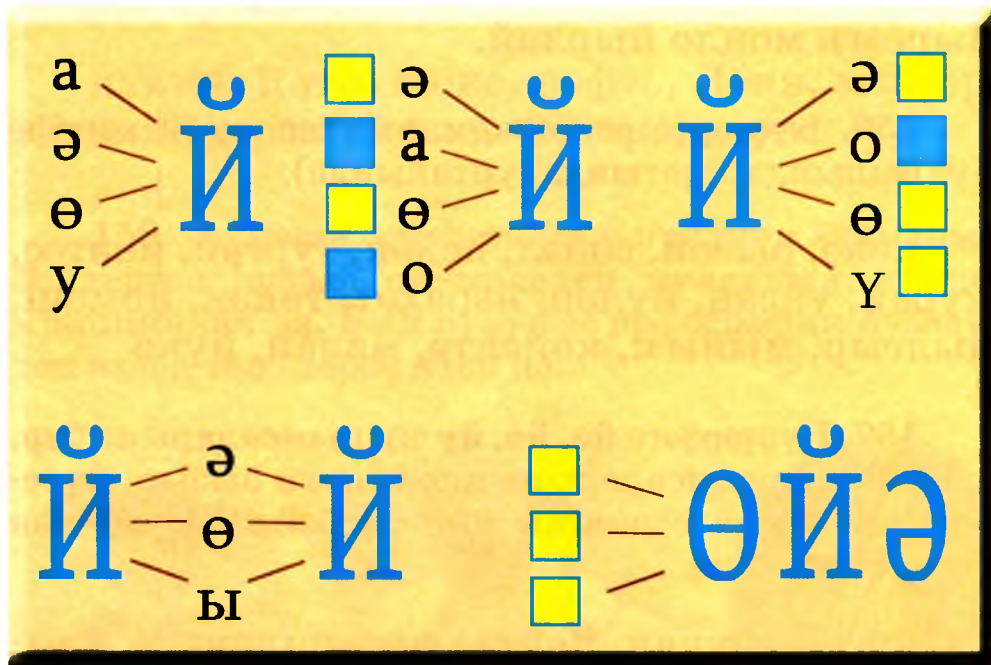

154. Хүзэрзе күзэт. Уларзы сағыштыр. Хүзэрзе нисэ төркөмгэ бүлөр инең? Ни өсөн?

йэй, йөзөк, йүн, йәмле, йыл, йом, йүлэр, йома, йэйгор, йылан, йәнэш, йөн, йүгән, йонсоу, йөрөк, йөзгөс

155. Күсереп яз. Һүззәрзә йә, йө, йү, йе, йо, йы кушымсаларын Һыз.

1. Йәйен йылғаның Һыуы кәмей. 2. Бөр-йәндең урмандары йәмле. 3. Март айында көндәр йонсоу булды. 4. Йүнсел кеше иртә тора. 5. Һөйөклә әсәйеңде көйзөрмә. 6. Сы-йырсык моңло йырлай.

156. Һүззәрзә өс төркөмгә бүлөп яз (й хәрефе Һүз башында, азағында, уртаһында).

көйә, Һыбай, сөйәл, Һөйәк, турғай, йөнтәс, курай, уйсан, йүләр, йәрәхәт, төйәк, йомош, йылғыр, мыйык, көйәнтә, малай, йүкә

157. Һүззәрзәгә йә, йө, йү кушымсаларына бер, ә йо, йы кушымсаларына ике Һызык Һызып, күсе-реп яз. Үзеңә окшаған ике Һүзбәйләнеш менән Һөйләм төзөп яз.

йүгерек куян, йөнтәс карышлауык, йом-ро икмәк, бөйөк шәхес, ашығыс йомош, йәмле йәй, семәрле көйәнтә, серле йомак, йор Һүзле, бейәләй бәйләй, бойок йөз, ырыу йыйыны, йүнсел атай

Й хәрефе Һүззәң башында, уртаһында, азағында языла: йәй, бейә, өй.

Үзлөштөрөлгөн хүзээрзэ е, ё, ю, я хэрэф-тамғалары.

158. Хүзээрзэ е, ё, ю, я хэрэф-тамғалары алдында торған тартынкы нисек әйтелә? Нәзекме, калынмы? Был хүзээрзэ е, ё, ю, я хэрэф-тамғалары ниндәй эш башкара?

кухня, Катя, люкс, нефть, Лёня, монтёр, лётчик, ферма, меню, Фёдор, моряк

159. Хүрәттә күрһәтелгән предмет атамаһын белдергән хүззең өн моделен кулланып, транскрипциялап яз. Был хүзээрзә орфографик хүзлектән эзләп тап, дөрөс итеп яз.



160. Өн моделенә ярашлы рус малай-кыззаның һәм ағай-апайзанының исемдәрен дәрәҗә итеп яз.



[К ...]



[В ...]



[Л ...]



[П' ...]



[Л']

161. Шиғырҙы укы. Үзләштерелгән һүзгә тап. Уларҙың өн моделен эшлә. ё, ь тамгалары һүзгә ниндәй эш башкара?

Шахтёр.

Шахтёр таба таш күмер,
Өйгө яғыулык булыр.
Ак тештәре ялтырай,
Кулында фонарь шалтырай.

162. Транскрипциялағы һүззәрзе хәрәфтәр менән язып ал. е, ё, ю, я тамгаларының һүззә ниндәй эш башкарыуын аңлат. Азактан һүззәрзе һүзлек буйынса тикшер.

[т'эл'эфон], [п'эт'а], [т'ул'эн'], [рул'эт-ка], [п'энал], [ал'аска], [г'эрой'], [каст'ум], [пол'ус], [пал'ар] төн

163.



1. Тая менән Ғәлиә Ленин скверы янына килделәр. 2. Слесарь торбаны тазартты. 3. Опера һәм балет театры бик матур. 4. Атайым люстра һатып алды. 5. Көн режимын һәр укыусы үтәргә тейеш. 6. Мин тубиклы крем һатып алдым.

● Һүззәрзә калын хәрәф менән билдәләнгән тартынкы өн нисек әйтелә? Ни өсөн?

164. Һүзәрзе дәрәс итеп күсереп яз. Үзләште-
релгән һүзәрзә е, ё, ю, я тамгаларын һыз.

флейта, тюль, флюгер, тюльпан, сюр-
приз, рейс, педаль, кедр, дежур, боксёр,
самолёт

165. Предметтың атамаһын белдергән һүзәң
өн моделен эшлә. Уны транскрипцияла, азактан
хәрәфтәр менән яз.



[]

- Был һүзәә ё хәрәф-тамғаһы ниндәй эш башкара?

Ю хәрәфе.

166. Һүзәрзе дәрәс итеп күсереп яз.

[йурамал], [йушкын], [йурған], [йул],
[йурау], [йусытк], [йулак], [йулбарыс]



167. Предметтың атамаһын белдергән һүзгәң өн моделен эшлә. Уны транскрипцияла, азактан хәрәфтәр менән язып куй.

168.



Юртак.

Юрғалай юлда юртак.
 Бөтәһенә — юл уртак.
 Күгәүен арттан калмай,
 Юрғаға етә алмай.

169. Һөйләм төзөп яз.

1. [Йулай] [йакшы] укый.

2.  натып алдым.

3. Зебра тиреһе [йулак].

4. [йуха] төлкө йәшенде.

5.  Африкала йәшәй.

170. Тексты укы. Күсереп яз. Орфограмманы
һыз.

Юлсы.

Юлсы сәфәргә алдан әзерләнә. Кәрәк
әйберзәрен төйнәп куя. Иртәрәк ятып ял итә.
Юлға юлсы иртә юллана.

Е хәрефе.

171. Предметтың атамаһын белдергән һүззең
өн моделен төзө. Уны транскрипцияла, азақтан
хәрефтәр менән яз.



20



172. Мәкәлдөң тейешле өлөшөн табып, бер-
лөштөрөп яз. Орфограммаларзы Һыз.

Болот елгә		екән — күлендә.
Туйынған да — ер,		ир тыуған илендә.
Ерле — ерендә,		каршы йөрөмәй.
Ат туйған ерендә,		Һыйынған да — ер.

173. Һүззәрзе дөрөс итеп дәфтәрөңә язып куй.

[йәмәш], [йэгәт], [йәңзү], [йәпшәк], [йәс],
[йәтди], [йәрән], [йәтәш], [йәтәм], [йәтәксә],
[йәбәк]

174.



Сәтләүек.

Сәтләүек кыуағындағы
Емешкә күз һалғас та:
— Ерзәге еләктәр бешкән,
Бешмәгән, — ти, —
ағаста.

Кояшка ла якшырак —
Бейектә бит был емеш.
Ашап карап булмай инде
Уны бешмәгән килеш.

(Әлфиә Әсәзуллина.)

● Шиғыр йөкмәткеһе һәм һүрәттәр буйынса
хикәйә төзө.



175. Һөйләмдәрҙе тулыландырып яҙ.



1. _____ күл буйында үсә. 2. Әсәйем



как койзо. 3. Олатайыма **70** йәш тулды.

4.



кешегә етмеш төрлө һөнәр зә аз.

Я хәрефе.

176. Предметтың атамаһын белдергән һүзгәң өн моделен эшлә. Һүзгә транскрипцияла, унан хәрефтәр менән язып куй.



177. Ижектәрзе берләштереп, һүз төзөп яз.

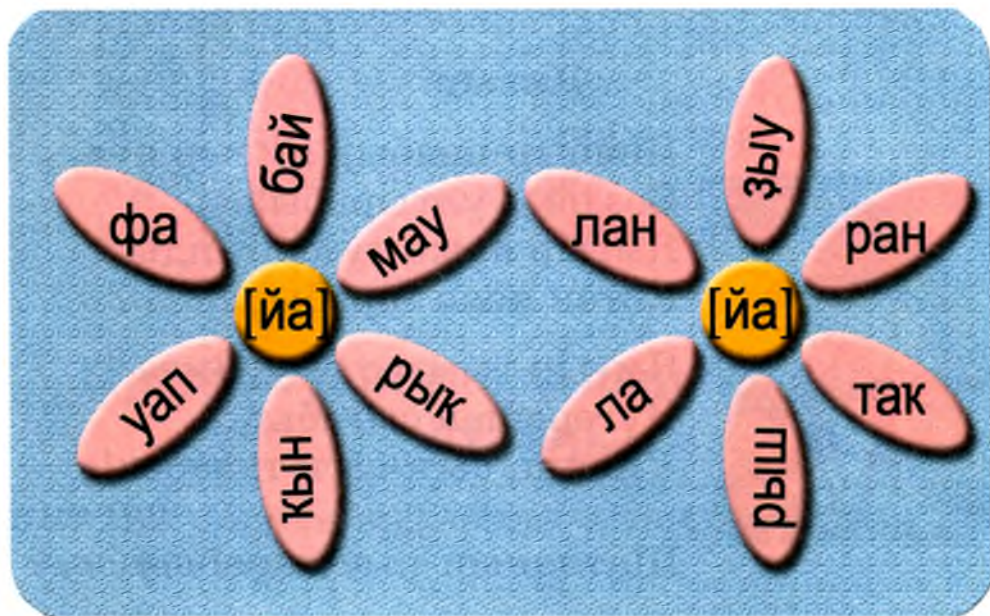

178. 

1. Яйык буйлап ямгыр яуа.
2. Ярзамсыл Яхъя ярзамға килә.
3. Шаян Раян шаяра.
4. Яңы сынаяк ялтырай.
5. Куян ялан буйлап елә.
6. Яңы кар кояшта ялтырап ята.

179. Я хәрефе булған һүззәрзе күсереп яз.
Уларзың өн моделен эшлә, транскрипциялап яз.

Ямғыр.



Шыбыр-шыбыр ямғыр яуа,
Без өйзә ултырабыз.
Ямғыр яуып туктағанды
Көтөп кенә торабыз.

Ямғыр тымғас та урамға
Йүгерешеп сығабыз.
«Кояш, сык-сык тизерәк!» —
ТИП
Шатланып кыскырабыз.

(М. Бикбаева.)

180. Һөйләмдәр төзөп, дөрөс итеп күсереп яз.

1. [йамал]  [йарзы].

2. Ағастар  [йарзы].

3. Сәлим өләсәһенә [йауап] хаты [йаза].

4.  [айауһыз] кыззыра.

5. Әбей капсыкка  хала.

181. Һүззең икенсе яртыһын тап.

бу	лык	ма	ян
яу	куп	ко	сык
Я	яр	ша	тык
як	яу	яс	як
кы	таш	яр	яш

Предметтың атамаһын белдергән һүззәр.

182. Һөттән әзерләнгән ашамлыктарзың ата-маларын тезеп яз.

к		й			
---	--	---	--	--	--

	р					к
--	---	--	--	--	--	---

		й
--	--	---

к			ы	
---	--	--	---	--

	о		о	
--	---	--	---	--

183. Артык һүззе билдәлә. Ни өсөн артык?
Аңлат. Үзеңә окшаған 3-4 һүз менән һөйләм тезеп яз.

- 1) көн, төн, кыш, кар, уйынсык, ел
- 2) шар, туп, алма, қояш, китап
- 3) бейәләй, һарык, тун, итек, күлдәк
- 5) йондоз, ай, қояш, итек, ер

184.



Жыш булғас.

Кар яугас,
Жыш булғас,
Бар ағас
Яланғас.

(Алексей Плещеев.)

Яз булғас.

Йәшәрә үлән,
Йылмая кояш.
Тыуған яғына
Жайтты карлуғас.

(Рәми Ғарипов.)

185. Предметтың атамаһын белдергән һүзгә тейешле өн моделен тап. Һүзгә хәрәфтәр менән дәфтәрәңә яз.



186.



1. Себештәр тары ашай. 2. Айыу бал ярата. 3. Карбуз кызарып беште. 4. Сәлим утын яра. 5. Жаззар һыу буйына төштө.

187. Әкият өзөгөн укы. Текст нимэләрзән тора? Уның йөкмәткеһен аңларға нимә ярзам итте: өнмө, һүзме, һөйләмме? Ни өсөн?

Юлбарыс менән төлкө.

Төлкө урманға барып ингән. Караһа, каршыһына юлбарыс килә икән. Төлкө каса башлай. Юлбарыс уның артынан төшә. Бына-бына, тота язып, бақтырып етеп килә, ти.



Уларзың юлын тәрән йырын бүлә. Төлкө туктай за сеңләп илай башлай. Юлбарыс аптырап, туктап кала.

— Ниңә илайһың, төлкө?

— Эй, һеззе күрзем дә атайығыззы искә төшөрзөм. Ул бик йылғыр ине!

Донъяһын онота юлбарыс. Йылғырлығын күрһәтеп, мактанғыһы килә. Йырын аша һикерә. Тик икенсе ярға етә алмай. Аска қолап төшә.

● Текстан предметтың атамаһын аңлаткан 6-7 һүз күсереп яз.



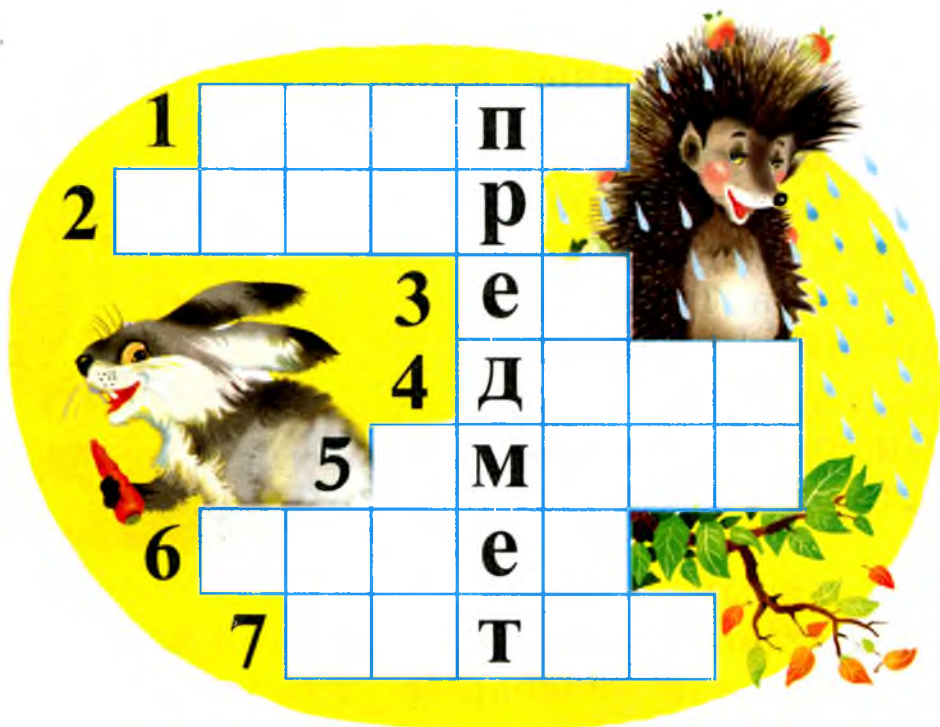



188. Йомактардың аяуаптарын тапнаң, кроссвордты сисернең.



1. Энәле йомғақ.
2. Күктән килде, ергә китте.
3. Яз килһә, кейенә, көз килһә, сисенә.
4. Ике үркәсле була, һыуһыз за йәшәй ала.
5. Елбикә алып килгәнде
Ербикә кабул иткән.
6. Осо нәзек, төбә йыуан, ярата уны куян.
7. Дүрт кешегә бер эшләпә.

Предметтың билдәһен белдергән һүззәр.

189. Һөйләмде, предметтың һәм хәрәкәттең билдәһен белдергән һүз өстәп, күсереп яз.

1.   әсәһен бик һағынды.
2. Баксасы  сәскәләр үстерә.
3.  күктә  болоттар йөзә.
4. Бал корттары  безелдәштеләр.
5.  балалар Әминә инәйзең утынын ярзылар.

190. Шиғырзы укы. Предметтың атамаһын һәм уның билдәһен белдергән һүззәрзе парлап язып ал.

Болон.

Йәшел хәтфә кеүек матур
болон
Нурзар сәсеп ята донъяға,
Һығылып үскән талдар
араһынан
Көмөш тасма кеүек һыу аға.



Леп-леп итеп оса күбәләктәр,
Сутылдашып һайрай коштары.
Ал, кызыл, ак, һары сәскә менән
Бизәкләнгән үлән баштары.

(Мәжит Ғафури.)

191. Предметтың ярашлы билдэләрен табып, уларзы парлап яз.

һутлы	әсе	уһал	һуйы	уңған
әт	алма	һуған	һыз	һаймак
йәмле	йомһак	һәһкәле	йғымлы	яңғыз
һәл	һолон	йәй	һайын	һүз

192.



Илкәйем.

Бер генә карайым үзем,
Бер зәңгәр күктә күзем,
Һин генәһең, бер генәһең,
Ғәзиз илкәйем минең.

Туж башактарзы иркәләп,
Киң баһыуза уйнай ел.
Күз күреме етмәй күреп,
Ниндәй киң һин, Тыуған ил.

(Якуп Колмой.)

193. Түбәндәге һүззәр ниндәй йыл мизгеле тураһында һөйләй? Улар менән һүзбәйләнештәр төзөп яз.

буранлы, карлы, һыуык, саф, һалкын,
әсе, томра, йәмле, йәшел, йылы, һәһкәле,

һыулы, кояшлы, еүеш, тамсылы, шаулы, һары, моңһоу, ямғырлы, йонсоу, алтын

194. Түбәндәге һүззәрзең ниндәй һүрәттә асык-лағанһын әйт. Шулар менән һүзбәйләнештәр төзөп яз.



Белешмә өсөн һүззәр: яғһмлы, әсе, сая, көслө, киң, осло, һөйкөмлө, матур, әшсән, файзалы, йомро, үткер, нескә, ак.

195. Өзөктө укы. Предметтың атамаһын һәм уның билдәһен белдергән һүззәрзе күсереп яз.

Урман ситендә.

Балалар урман ситенә килеп еттеләр. Ә унда бәшмәктәрзең күплеге! Койолған карағай энәләре астында майлы бәшмәктәр ялтырай. Сағыу бизәктәре менән кызыл бәшмәктәр үзенә йәлеп итә. Йыракта, үләндәр араһында, һары бәшмәктәр күренә.

(Р. Сәйетборһанова.)

Предметтың хәрәкәтен (эшен) белдергән һүззәр.

196. Предметтың хәрәкәтен (эшен) белдергән һүззәрзә игтибар менән укы. Ниндәй предмет тураһында һүз барғанын асыкла.

1) яба, һызғыра, өрә, иҫә, уйнай
2) уйлана, кайғырта, борсола, ярата, иркәләй

3) аға, сылтырай, ялтырай

4) кешнәй, саба, уйнаклай, үрәпсей

197. Һүрәттәр буйынса кроссвордты сис.

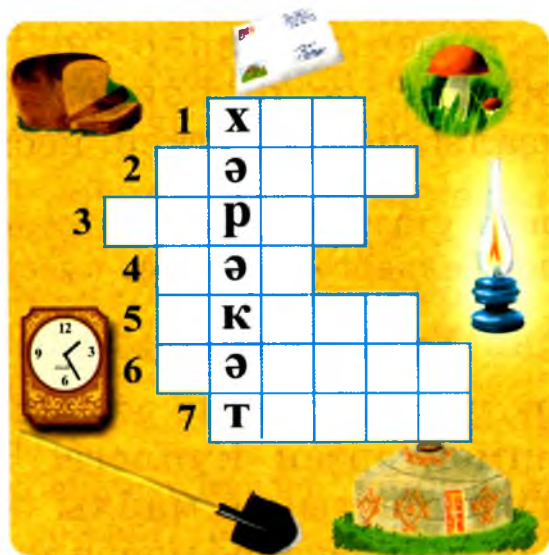

● Һүрәттә төшөрөлгән һәр предметтың ниндәй эш-хәрәкәт башкарғанын билдәлә. Уларҙы парлап яз.

Өлгө: хат килә

198. Экияттең башын укы. Дауам ит.



Урманда куян менән төлкө йәшәгән, ти. Бик дуҫ булғандар улар. Һәр береһе үз койроғон яраткан. Төлкөнөң койроғо ерән. Ул ем-ем итеп, ялтырап торған. Куяндың койроғо мамык кеүек йомшак, һөт кеүек аҡ булған...

199. Предметты һәм уның эш-хәрәкәтен белдергән һүззәрҙе парлап яҙ.







Белешмә өсөн һүззәр: сәнсә, тегә; тота, каса; һузыла, төшә; йөзә, кагына; яна, дөрләй; тукылдай, сүпләй; түзә, бышкыра.

200. Һөйләмгә тейешле һүззә куйып күсереп яз.

Пар сыйырсык.

Илнур сыйырсык ояһы . Уны кайын ағасына . Малай кошсоктарзың киле-үен . Улар озак көттөрмәне. Иртәнсәк пар сыйырсыктар оя башында ине.

201. Өзөктө укы. Һүрәтте игтибар менән өйрән. Һәр кейеккә хас сифатты, ул башкарған эште (хәрәкәтте) ата. Хәрәкәтте белдергән һүззәрзе күсереп яз.



Кайын һағызы.

Айыу малайы урманда сауза асып ебәргән. Хас та калалағы кеүек. Тәслә кағызға төрөлгән һағыззар, шоколадтар бар. Бер куян кишер һатып алды. Сиратта бүре, төлкө балалары тора. Бурһык кызыкайы

киптерелгэн курай елэге һорай. Э терпе балаһы Энәлекәй кайын һағызы алырға килгән.

(Салауат Кәрим буйынса.)

● Һатыусы айыу ни эшлэй? Бүре, төлкө, бурһык, терпе балалары? Һин уларзы ниндэй итеп күз алдына килтерәһең? «Белешмә өсөн һүззәр»зе куллан.

Белешмә өсөн һүззәр: һата, белеште, кызыкһынды, күзе төштө, кыуанды, кәнәғәт, оялсан, кыйыуһыз, зирәк, үткен, түземле, яғымлы, йомшак, иғтибарлы, шат.

Ярзамсы һүззәр: һәм, менән.

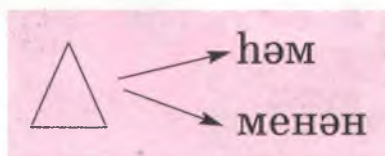

202.



1. Ғайса менән Ғәлим — дуһтар. 2. Һоросай менән Ажбай бик татыузар. 3. Өләсәйем таң менән тора. 4. Таһир менән Зәбир ярышқа китте. 5. Йәй һәм кыш — мин яратқан йыл мизгелдәре.

203. Һүрәттәрҙе кулланып, һүзбәйләнештәр төҙө. Улар менән 2-3 һөйләм төҙөп яҙ.



204.



Тәүге ямғыр.

Күк йөзө болоттар менән капланды. Көн караңғыланды. Яйлап ямғыр күзгә төшө башланы. Тора-бара ул көсәйҙе. Тәүге язғы ямғыр яуып үттө. Бөтә тирә-йүн тазарҙы.

205. Партала бергә ултырған класташтарыңдың исемдәрен парлап тезеп яҙ.

Өлгө: Сәриә менән Азамат
йәки
Сәриә һәм Азамат

Ярзамсы һүззәр: да-дә, за-зә, ла-лә, та-тә.

206. Һөйләмдәрзе күсереп яз. Ярзамсы һүззәрзең астына һыз. Уларзың дөрөс язылышын аңлат.

1) Ямғыр туктамай яузы ла яузы. 2) Бейә кымызы тәмле лә, файзалы ла. 3) Гөлбикә йүгерә лә йүгерә. Йомғак тәгәрәй зә тәгәрәй. 4) Заһит та, Дамир за, Кәрим дә 1-се класта укыйзар.

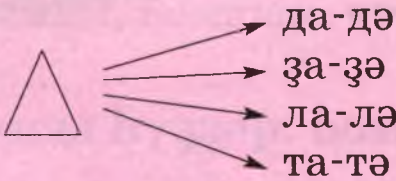

да-дә
за-зә
ла-лә
та-тә

Да-дә, за-зә, ла-лә, та-тә ярзамсы һүззәре айырым языла.

207. Һөйләмдәр төзөп яз.



1. _____, _____ һүрәтте
матур төшөрәләр.



2.



,



— йорт

хайуандары.



3.



,



— ауыл-

дың хөрмәтле кешеләре.



4.



,



— емештәр.

208. Тексты укы. Уны һөйләргә өйрән. Унан ярзамсы һүзле һөйләмдәрзе күсереп язып ал.

Сыйырсыт балаһы.

Кошсок ояһынан йығылып төштө. Элфиә кошсокто ушлап, өйгә йүгерзе.

Кыз уға ярма һалды, һыу куйзы. Кош муйынын бер ятка кыйыш һалып, ултыра бирзе. Ул ярма ла сукыманы, һыу за эсмәне. Әллә ауырыймы икән? Әлфиә уға дарыу за каптырырға маташты. Кошсок уны ла капманы. Бәләкәстәр дарыу эсергә яратмай шул.

(Мостай Кәрим.)

209.



Муса.

Йәшәгән, ти, бәләкәй генә Муса. Ул атаһы, әсәһе менән генә йәшәгән. Уларзың йорто кала ситендә генә торған. Якында ғына урман булған. Ә юл аръяғында йылға ағып яткан.

(Р. Сәйетборханова.)

Мәкәлдәр.

Хак эште халык һөйөр.

Һөнәре бар юғалмас.

**Ярзамсы һүззәр: ғына — генә,
кына — кенә.**

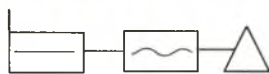

210. Һүрәттә кулланып, һөйләм төзөп яз.



211. Һөйләмгә тейешле һүзәрҙе куйып, күсереп яҙ.

1. Балан әсе, ә ер еләге —.

2. Минең әсәйем —.

3.  ауылы тау битендә  урынлашкан.

4. Алыстан — моң ағыла.



→ ғына — генә





→ кына — кенә

Ғына — генә, кына — кенә ярзамсы һүзәре айырым языла.

212. Бирелгән һүзәрҙе тейешле ярзамсы һүз менән бәйләп яҙ. Улар менән телдән һөйләмдәр төзө.

көсһөз	кына	берәү	кенә
балалар	кенә	ауылда	генә
йомшак	ғына	тирәк	кына
һирәк	генә	һак	ғына

213. Күсереп яҙ. Һөйләмгә тейешле ярзамсы һүзҙе куйып яҙ.

1. Кисә сәғәт өстә  башлана. 2. Айзарзың иншаһы матур . 3. Бесәнлеккә төшкә  барып еттек. 4. Көнъяктан йылы  ел иҫә. 5. Тау бите һөзәк .

Йөкмәткеһе

Алфавит	3
Өн-хәреф	7
Һузынкы һәм тартынкы өндәр. Уларзы тамғалау	13
Һүззе ижеккә бүлеү	23
Һүззе юлдан юлға күсерәү	30
Баш хәреф	35
а) Кешенең исем-фамилиялары язылышы	35
б) Хайуан кушаматтары	37
в) Ер-һыу атамалары	40
Һөйләм	43
а) Хәбәр һөйләм	47
б) Һорау һөйләм	52
в) Өндәү һөйләм	56
О-ө хәрефле һүззәр	62
Ү-у хәрефле һүззәр	65
Э (е) хәрефле һүззәр	68
Й хәрефе кайза һәм қасан языла?	71
Үзләштерелгән һүззәрзә е, ё, ю, я хәреф-тамғалары	73
Ю хәрефе	76
Е хәрефе	78
Я хәрефе	80
Предметтың атамаһын белдергән һүззәр	83
Предметтың билдәһен белдергән һүззәр	87
Предметтың хәрәкәтен (әшен) белдергән һүззәр	90
Ярзамсы һүззәр	94

Учебное издание

СЫНБУЛАТОВА Фания Шугаиповна

РОДНОЙ ЯЗЫК

**вариативный учебник
для 1 класса башкирской школы**

(на башкирском языке)

Редакция мөдире Сәйзә Рәхимова

Мөхәррире Сәлимә Аҡъялова

Бизәләш мөхәррире Азат Мөхтәрүллин

Техник мөхәррире Венера Абдрахманова

Корректоры Гөлсирә Таһирова

Йыйырга бирелде 19.11.07. Басырға кул куйылды 18.01.08. Форматы 70 × 90¹/₁₆. Офсет кағызы. Мәктәп гар-
витураһы. Офсет ысулы менән басылды. Шартлы басма таб. 7,60 + 0,29 форзацы. Шартлы буяу отг. 32,17.
Исәп-нәшер таб. 3,84 + 0,525 форзацы. Тиражы 11 000 дана. Заказ № 1.0163.07.

Башҡортостан Республикаһының «Зәйнәб Бишшева исемендәгә
Башҡортостан «Китап» нәшриәте» дәүләт унитар предприятиеһы.
450001, Өфө, Левченко урамы, 4а.

Башҡортостан Республикаһының «Өфө полиграфкомбинаты» дәүләт унитар предприятиеһы.
450001, Өфө, Октябрь проспекты, 2.



Орфография

Кеше исеме, фамилияһы,
атаһының исеме баш
хәрефтән языла:

Түләбаев Ғәлинуր Илдар улы.

Хайуан кушаматтары
баш хәрефтән языла:

Саптар, Йондоз



Ике өндө белдергән хәрефтәр:
я, е, ё, ю.



Еләк



Юл



Япрак



Ёлка

Даммалар

Ярзамсы хүззэр айырым языла:

- һәм, менән;
- ғына, генә; кына, кенә;
- ла-лә, да-дә, та-тә, за-зә.



а) Әмир **һәм** Зилә



б) кызыл **ғына** мәк



в) Әлиә **лә**, Гөлсөм **дә**, Алһыу **за**